

# 『いわたde音楽フェスタ2026』出演者 募集要項

『いわたde音楽フェスタ2026』の出演者を募集します。  
出演を希望される方は、下記をご確認のうえ、別紙の「出演申込書」にてお申込みください。

## 開催日

2026年11月7日（土）・11月8日（日）

## 会場・時間

- ①11月7日 市民文化会館 かたりあホール・・・・・・・・・・ジャンルフリー  
ジャンルフリーのライブ！（3名以上のバンドに限る）  
ビックバンド、ジャズバンド、ブラスバンド、邦楽演奏など  
音楽演奏であればジャンルはなんでもOK!  
(PA有り・照明有り) ※反響板はありません
- ②11月7日 アミューズ豊田ゆやホール・・・・・・ロックバンド  
ロックバンドのライブ！（3名～10名程度）  
(PA有り・照明有り)
- ③11月8日 アミューズ豊田ゆやホール・・・・・・・・・・アコースティック  
弾き語り中心のライブ！（1名～10名程度）  
フォーク、弾き語り、アンサンブル、インスト 他  
(PA有り・照明有り) ※リハーサルはありません 本番直前のサウンドチェック

## 出演条件

- ・1組あたりの持ち時間は入退場・セッティングを含め**30分**。（ジャンルフリーは**40分**）
- ・ジャンルフリーステージは、出演者応募状況により舞台転換時間を多くとる可能性があります。
- ・出演者応募ジャンルにより舞台セットが変更になる可能性があります。
- ・PA等の音響機器（アンプ、マイク）およびドラムセットは原則、主催者が用意したものを使用していただきます。
- ・ボーカルマイク、スネアドラム、ペダル、シンバル類、キーボード等の持込みにつきましては予めご相談ください。
- ・出演が決定した場合には、事前に開催する「出演者説明会」に必ず各団体1名以上参加をお願いいたします。
- ・出演者数によっては演奏時間（持ち時間）が変更になる場合があります。
- ・**原則音源再生のみはお断り致します。楽器の演奏をお願いします。**

## 参加資格・募集組数

- ①11月7日 市民文化会館かたりあホール（ジャンルフリー）・・・10組程度
- ②11月7日 アミューズ豊田ゆやホール（ロックバンド）・・・15組程度
- ③11月8日 アミューズ豊田ゆやホール（アコースティック）・・・14組程度

※曲目はコピー、オリジナルを問いません。

## 参加費

一般 ¥3,000/1名 高校生以下 ¥500/1名 「上限¥20,000」

※磐田市在住、在勤、在学のメンバーがいない場合は1名につき  
（一般 ¥3,500/1名 高校生以下 ¥1,000/1名 「上限¥25,000」）

## 応募期間

開始日 2026年6月1日（月）10:00～  
締切日 2026年7月5日（日）～22:00

## 応募方法

「各会場の仕様」及び「タイムテーブル（予定）」をご確認後  
別紙「いわたde音楽フェスタ2026出演申込書」をご記入の上

下記メールアドレスまたはLINEに

「いわたde音楽フェスタ2026出演申込書」をお送りください。

またFAXでの申込みも受付をいたします。

件名に団体名と氏名の入力もお願いします。

本年度もLINEの応募も行います。

### ※LINEの注意点

下記QRコード又はIDにて「友達追加」して頂き、

「いわたde音楽フェスタ2026」側が「友達承認」をしてから本文送信可能になります。  
それ以前の送信は資料をお送り頂いても既読になりませんのでご注意ください。

mail:event@sps-takumi.com

LINE ID :ongakuiwata ※LINE title 「いわたde音楽fes2026募集」

Fax : 053-545-9464

mail



LINE



#### 選考方法

応募者多数の場合は、ご応募頂いた書類により選考します。出演頂けない場合や応募状況により出場会場を変更して頂く場合がございます。予めご了承ください。  
選考結果は7月31日までに各団体にご連絡いたします。  
参加費については、開催日当日の集金となります。

#### その他

10月6日(火) 19時より「出演者説明会」を開催いたします。  
代表者1名以上の参加をお願いいたします。  
開催場所：かたりあホール

#### ■お申し込み・お問合せ

運営受託業者 株式会社エスピーエスたくみ浜松営業所  
〒435-0001 浜松市中央区上石田町470-1  
TEL：080-4054-2246（担当：吉永・村松・鈴木・奥村）  
お問い合わせ時間：10:00～17:00（月曜～金曜）  
FAX：053-545-9464  
E-MAIL：[event@sps-takumi.com](mailto:event@sps-takumi.com)  
LINE ID：[ongakuiwata](#)

#### ※LINEの注意点

「友達追加」して頂き、  
「いわたde音楽フェスタ2026」側が「友達承認」をしてから  
本文送信可能になります。  
それ以前の送信は資料をお送り頂いても既読になりませんのでご注意ください。

## 各会場の仕様

### ① ジャンルフリーステージ

市民文化会館かたりあホール 11月7日（土）10：00～18：00（予定）

ビッグバンド、ジャズバンド、ブラスバンド、和太鼓、邦楽 他  
舞台上でスポットライトを浴びて演奏!

- ステージ 幅14.5m×奥行11m
- 客席数 1018席（固定席）※1階席のみ使用
- 演奏可能人数 3名～20名程度の構成（ビッグバンド、ジャズバンド、和太鼓など）
- 出演料 一般 ¥3,000/1名 高校生以下 ¥500/1名 「上限¥20,000」  
※磐田市在住、在勤、在学のメンバーがいない場合は1名につき  
（一般 ¥3,500/1名 高校生以下 ¥1,000/1名 「上限¥25,000」）
- 設置機材 出演者決定後に調整します。

## ステージ図（セッティング例）

**\*出演団体によってステージ図は、変更になります。**

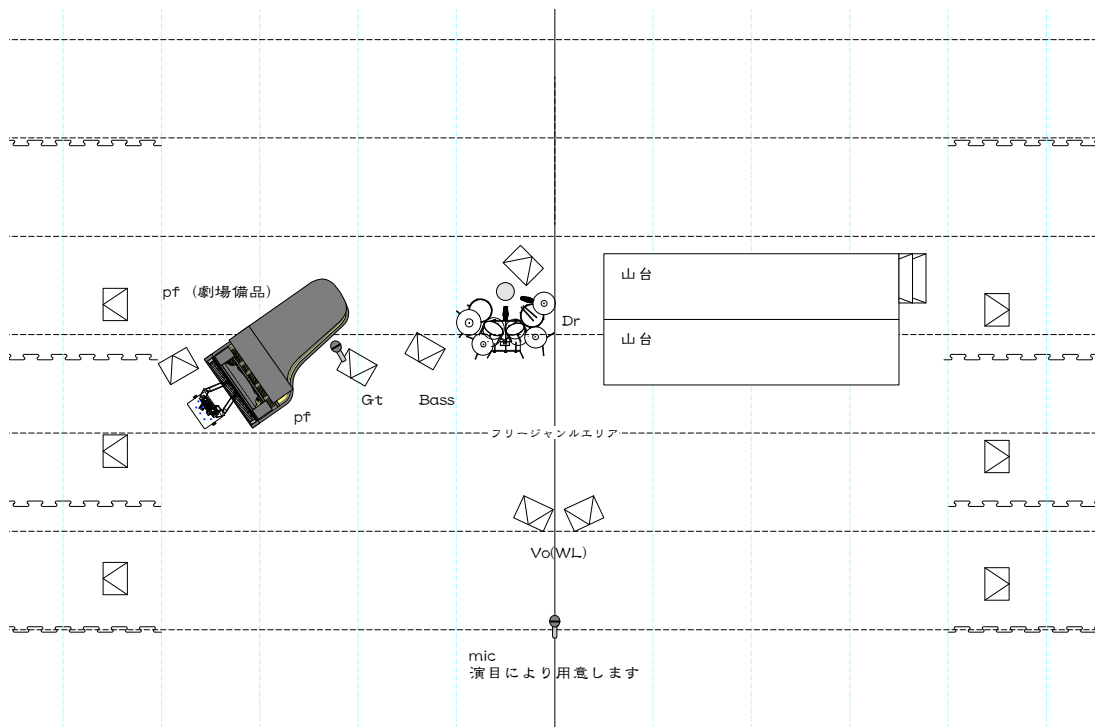

- 使用機材、使用マイク等は各団体セッティング図により決定致します。
- 有線マイク使用数はセッティングにより変動します。
- 使用可能マイクは打ち合わせにて決定します。
- ドラムセット、アンプ、マイク、PA等の機器は原則主催者が用意したものを使用していただきます。
- ボーカルマイク、スネアドラム、ペダル、シンバル類、の持ち込みにつきましては予めご相談ください。
- 持ち込みワイヤレスを希望する方（ヴォーカル、ギター、ベース）は、必ず事前連絡を下さい。  
当日追加は不可とします。  
**\*持ち込みワイヤレス トラブルに関して対応しきれない場合がありますのでご了承ください。**

## 各会場の仕様

### ②ロックステージ (バンド)

アミューズ豊田ゆやホール 11月7日 (土) 12:00~20:00 (予定)

### ライブハウス感覚のステージ

○ステージ 幅14m×奥行8.5m

○客席数 326席 (固定席)

○演奏可能人数 3名~10名程度 バンド構成

○出演料 一般 ¥3,000/1名 高校生以下 ¥500/1名 「上限¥20,000」

※磐田市在住、在勤、在学のメンバーがいない場合は1名につきプラス¥500  
(一般 ¥3,500/1名 高校生以下 ¥1,000/1名 「上限¥25,000」)

○設置機材

ドラムセット	YAMAHA STAGECUSTOM set
ベースアンプ	AMPEG SVT-3PRO+SVT-410HLF HATKE HA3500 + 4.5XL <u>※ベースアンプ 上記どちらか1台</u>
ギターアンプ	MARSHAL JCM2000 DSL100+キャビネット Roland JC-120 FENDER TWIN-REVERB
デジタルピアノ	YAMAHA P-250

※上記の機材は変更になる場合がございます。

## ステージ図 (セッティング例)

\*出演団体によってステージ図は、変更になります。

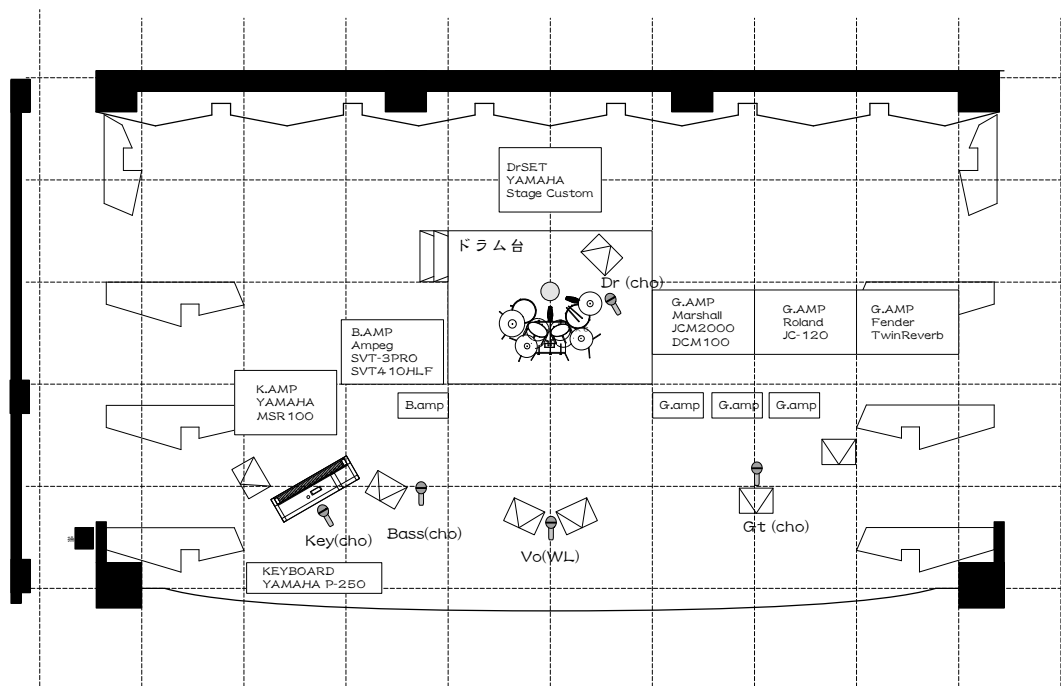

- ドラム、ベース、ギター、キーボード、ボーカルにそれぞれにモニタースピーカーがあります。
- それぞれの楽器（キーボード含めて）についてアンプ、マイクを用意します。
- ドラム、ベース、ギター、キーボードのそれぞれにボーカル（コーラス）マイクがあります。
- ワイヤレスマイクは2本まで使用できます。
- ワイヤレスマイク以外に有線マイクを7本使用できます。
- アンプ及びモニタースピーカーは移動可能です。（ドラムセットは移動不可）
- 使用可能マイク
  - ワイヤレスマイク 2本（ハンド型）
  - ドラム用マイク 6本（kick,SN,HH,Tom,Top/L,Top/R）
  - ベース用D・I 1台
  - ギター用マイク 3本（各アンプに1本ずつ）
  - キーボード用D・I 2台（L/R）
  - その他有線マイク 7本（ボーカル・コーラス・パーカッションなど）
- 持ち込みワイヤレスを希望する方（ヴォーカル、ギター、ベース）は、必ず事前連絡を下さい。当日追加は不可とします。  
\*持ち込みワイヤレス トラブルに関して対応しきれない場合がありますのでご了承ください。
- ドラムセット、アンプ、マイク、PA等の機器は原則主催者が用意したもので演奏していただきます。
- ボーカルマイク、スネアドラム、ペダル、シンバル類、キーボード等の持込みにつきましては、予めご相談ください。

### ③アコースティック ステージ

アミューズ豊田ゆやホール 11月8日（日）10：00～18：00（予定）

弾き語り中心のライブ！！  
アコースティックミュージックならOK！

- ステージ 幅14m×奥行8.5m
- 客席数 326席（固定席）
- 演奏可能人数 1名～10名程度
- 出演料 一般 ¥3,000／1名 高校生以下 ¥500／1名 「上限¥20,000」

※磐田市在住、在勤、在学のメンバーがいない場合は1名につき  
（一般 ¥3,500／1名 高校生以下 ¥1,000／1名 「上限¥25,000」）

- 設置機材 エレアコ用ダイレクトボックス6台  
キーボード用ダイレクトボックス2台（L/R）  
ボーカルマイク7本（コーラス用含む）  
※アンプの持込み可。（主催者用意のアンプも使用できます）  
※楽器はすべて出演者の持込みになります。  
※上記の機材は変更になる場合がございます。

- 設置機材 ベースアンプ AMPEG SVT-3PRO+SVT-410HLF  
HATKE HA3500 + 4.5XL  
※ベースアンプ 上記どちらか1台  
ギターアンプ MARSHAL JCM2000 DSL100+キャビネット  
Roland JC-120  
FENDER TWIN-REVERB  
デジタルピアノ YAMAHA P-250

※上記の機材は変更になる場合がございます。

- リハーサル **事前リハーサルはありません**  
セッティングを行って頂き、接続テストとサウンドチェックをして本番になります。ご注意ください。

## ステージ図 (セッティング例)

\*出演団体によってステージ図は、変更になります。

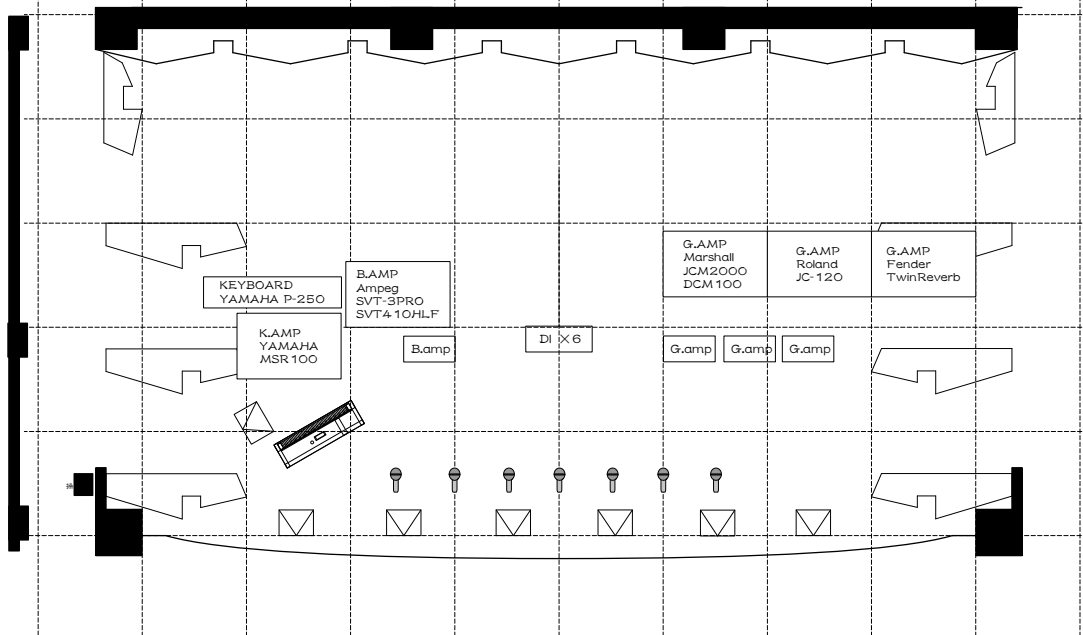

- モニタースピーカーがあります。
  - エレアコ用ダイレクトボックス 最大6台使用可能です。
  - それぞれの楽器 (キーボード含めて) についてアンプ、マイクを用意します。
  - ベース、ギター、キーボードのそれぞれにボーカル (コーラス) マイクがあります。
  - ワイヤレスマイクは2本まで使用できます。
  - ワイヤレスマイク以外に有線マイクを7本使用できます。
  - アンプ及びモニタースピーカーは移動可能です。
  - 使用可能マイク
    - エレアコ用ダイレクトボックス 6台
    - ワイヤレスマイク 2本 (ハンド型)
    - ベース用D・I 1台
    - ギター用マイク 3本 (各アンプに1本ずつ)
    - キーボード用D・I 2台 (L/R)
    - その他有線マイク 7本 (ボーカル・コーラス・パーカッションなど)
  - 持ち込みワイヤレスを希望する方 (ヴォーカル、ギター、ベース) は、必ず事前連絡を下さい。当日追加は不可とします。
- \*持ち込みワイヤレス トラブルに関して対応しきれない場合がありますのでご了承ください。
- アンプ、マイク、PA等の機器は原則主催者が用意したもので演奏していただきます。
  - ボーカルマイク、キーボード等の持込みにつきましては、予めご相談ください。

いわたde音楽フェスタ2026 タイムテーブル 11/7(土)

開催ジャンル		ジャンルフリー ビックバンド、ジャズバンド、和楽器 等	開催ジャンル		ロック ロックバンド
場所		磐田市民文化会館 かたりあ	場所		アミューズ豊田ゆやホール
開場 09:30 / 開演 10:00 / 終演 18:00			開場 11:30 / 開演 12:00 / 終演 20:00		
MC ( )			MC ( )		
第1部	10:00~10:40	1	第1部	12:00~12:30	1
	10:40~11:20	2		12:30~13:00	2
	11:20~12:00	3		13:00~13:30	3
	12:00~12:40	4		13:30~14:00	4
12:40~13:20	休憩	14:00~14:30		5	
13:20~14:00	5	14:30~15:00		6	
第2部	14:00~14:40	6	15:00~15:30	休憩	
	14:40~15:20	7	15:30~16:00	7	
	15:20~16:00	8	16:00~16:30	8	
	16:00~16:40	9	16:30~17:00	9	
	16:40~17:20	10	17:00~17:30	10	
	17:20~18:00	11	17:30~18:00	11	
※ゲスト枠ありの可能性があります			第2部	18:00~18:30	12
				18:30~19:00	13
				19:00~19:30	14
				19:30~20:00	15

※応募状況により 出演時間が変更になる場合がございます。

いわたde音楽フェスタ2026 タイムテーブル 11/8(日)

開催ジャンル		吹奏楽 磐田吹奏楽連盟定期演奏会		開催ジャンル		アコースティック フォーク、弾き語り、アンサンブル、 インスト 他	
場所		磐田市民文化会館 かたりあ		場所		アミューズ豊田ゆやホール	
開場 08:30 / 開演 09:00 / 終演 17:00				開場 09:30 / 開演 10:00 / 終演 18:00			
MC ( )				MC ( )			
午前の部	1			第1部	10:00~10:30	1	
	2				10:30~11:00	2	
	3				11:00~11:30	3	
	4				11:30~12:00	4	
	5				12:00~12:30	5	
	6				12:30~13:00	6	
	7			13:00~13:30		休憩	
	8			第2部	13:30~14:00	7	
	9				14:00~14:30	8	
	10				14:30~15:00	9	
	11				15:00~15:30	10	
12			15:30~16:00		11		
13			16:00~16:30		12		
午後の部	14			16:30~17:00	13		
	15			17:00~17:30	14		
	16			17:30~18:00	15	磐田フォークソング愛好会 (協力出演)	
	17						
	18						
	19						
	20						
	21						

※応募状況により 出演時間が変更になる場合がございます。

いわたde音楽フェスタ2026 出演申込書 7/5締め切り

【出演団体/よみかた】 (よみかた)	【音楽ジャンル】
-----------------------	----------

【出演希望ジャンル】 <b>○で囲って下さい ※複数不可</b>	※【出演希望時間がある場合は下記へご記入下さい】				
<table border="1"> <tr> <td>かたりあ</td> <td>11/7 ジャンルフリー</td> </tr> <tr> <td>アミューズ</td> <td>11/7 ロック ・ 11/8 アコースティック</td> </tr> </table>	かたりあ	11/7 ジャンルフリー	アミューズ	11/7 ロック ・ 11/8 アコースティック	
かたりあ	11/7 ジャンルフリー				
アミューズ	11/7 ロック ・ 11/8 アコースティック				

【リハーサル可能日程】 <b>○で囲って下さい ※複数可</b>	※【アコースティックステージはリハーサルはありません】 ※【11/7午前 ロック会場のみ】
11/5 午後 ・ 11/5 夜間 ・ 11/6 午前 ・ 11/6 午後 ・ 11/6 夜間 ・ 11/7 午前 (※ロック会場のみ)	

【代表者】 <b>※開催期間も連絡がつく連絡先</b>			
氏名(ふりがな)	年齢	職業を選択	電話番号/携帯番号
		一般 高校生以下	
住所		連絡可能なメールアドレス	
〒		@	

【出演人数/合計】 <b>代表者の人数も含む</b>	【SNSアカウント Instagram、X、Youtube 等】
名	

【メンバー】 <b>代表者も記載して下さい</b>		<b>○で囲って下さい</b>		<b>○で囲って下さい</b>		
No	パート	氏名	年齢	職業を選択		磐田市在住又は磐田市勤務・在学
1				一般	高校生以下	はい or いいえ
2				一般	高校生以下	はい or いいえ
3				一般	高校生以下	はい or いいえ
4				一般	高校生以下	はい or いいえ
5				一般	高校生以下	はい or いいえ
6				一般	高校生以下	はい or いいえ
7				一般	高校生以下	はい or いいえ
8				一般	高校生以下	はい or いいえ
9				一般	高校生以下	はい or いいえ
10				一般	高校生以下	はい or いいえ
11				一般	高校生以下	はい or いいえ
12				一般	高校生以下	はい or いいえ
13				一般	高校生以下	はい or いいえ
14				一般	高校生以下	はい or いいえ
15				一般	高校生以下	はい or いいえ
16				一般	高校生以下	はい or いいえ

※メンバーが多数の場合は別紙にてご提出下さい  
 ※磐田市在住・在勤(在学)を確認するものですので、お忘れなく記入お願い致します  
 ※取得した個人情報、目的の範囲内で使用し、これら以外で使用することはありません  
 ※出演者人気アンケートを実施します

【参加費】  
 一般¥3,000/1名 高校生以下¥500/1名 「上限¥20,000」

※磐田市在学、在勤のメンバーがいな団体は  
 一般¥3,500/1名 高校生以下¥1,000/1名 「上限¥25,000」

【応募期間】  
 開始日 2026年 6月1日(月) 10時00分より  
 締切日 2026年 7月5日(日) 22時00分まで

【参加ご連絡】  
 応募多数の場合は主催者側にて抽選を行います。  
 参加可能、不可能のご連絡は2026年7月31日までにご連絡致します。

【募集用紙提出先】  
 お問い合わせ【運営受託業者】  
 株式会社 エスピーエスタくみ 浜松営業所  
 〒435-0001  
 浜松市中央区上石田町470-1  
 TEL : 080-4054-2246 (担当: 吉永・村松・鈴木・奥村)  
 FAX : 053-545-9464 (エスピーエスタくみ浜松営業所)  
 E-MAIL : [event@sps-takumi.com](mailto:event@sps-takumi.com)  
 LINE ID : [ongakuiwata](https://line.me/tv/ongakuiwata)  
 ※LINE タイトル「いわたde音楽fes2026募集」

# いわた de

# 音楽フェスタ2026

## 出演者募集

しゅつえんしゃほしゅう \* \* \* \*



freestyle



Rockband



acoustic

## 2026

音楽あふれる  
2日間開催!

# 11/7<sup>土</sup>&8<sup>日</sup>

ジャンル別に開催日時が異なります

- ジャンルフリー 土 磐田市民文化会館ホール
- ロックバンド 土 アミューズ豊田ゆやホール
- アコースティック 日 アミューズ豊田ゆやホール

### 応募方法

LINE・メール・FAXにて裏面の申込書をお送りください。  
件名に団体名の入力をお願いします。

#### LINEでの応募

LINE ID ↓  
ongakuiwata



QRコードまたはIDにて「友達追加」していただき、「いわた de 音楽フェスタ2026」側が「友達承認」をしてから本文送信可能になります。それ以前の送信は資料をお送りいただいても既読になりませんのでご注意ください。

#### メールでの応募

メールアドレス ↓  
event@sps-takumi.com



#### FAXでの応募

FAX 番号 → 053-545-9464

### 応募期間

## 6/1<sup>月</sup>~7/5<sup>日</sup>

出演料などの応募条件を、  
株エスピーエスタくみHPにて  
ご確認の上、ご応募ください。



お問合せ / 10:00~17:00(月~金曜日)  
(株)エスピーエスタくみ(担当:吉永)

TEL 080-4054-2246  
FAX 053-545-9464

主催 / 磐田文化振興会・磐田市 後援 / 磐田市教育委員会